

Schnellladestecker QCC

Kurzanleitung

DE

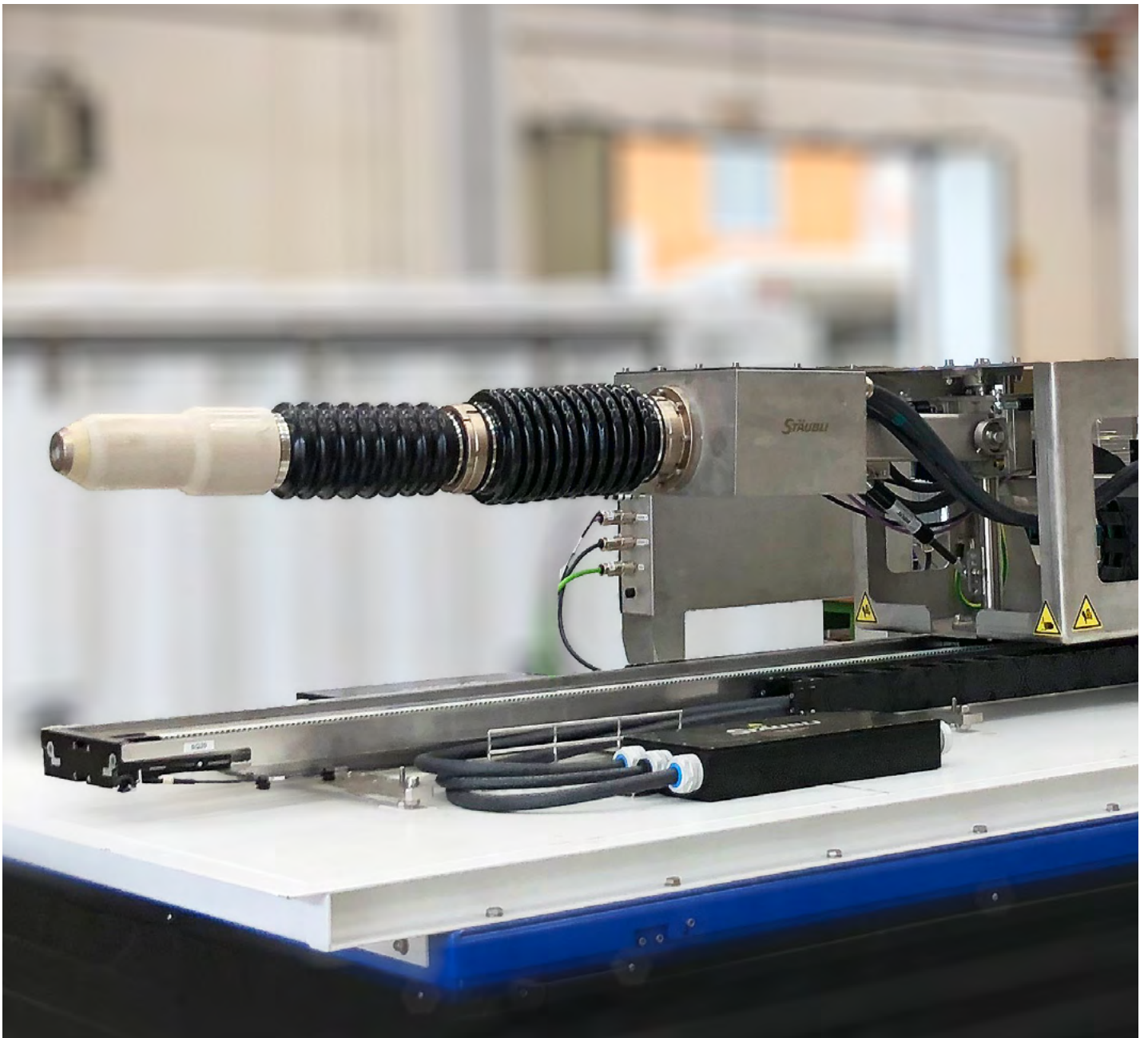

LIEFERUMFANG

Allgemeines Layout

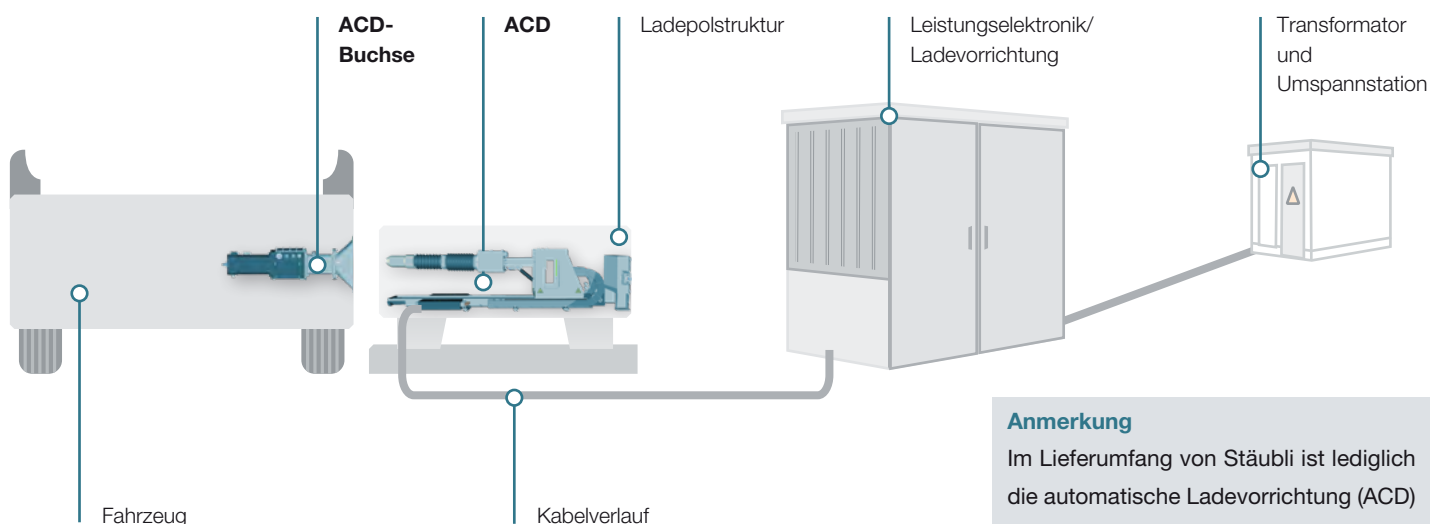

Anmerkung

Im Lieferumfang von Stäubli ist lediglich die automatische Ladevorrichtung (ACD) mit Gegenstück (Buchse) enthalten.

Illustration: ACD und Buchse mit Komponenten

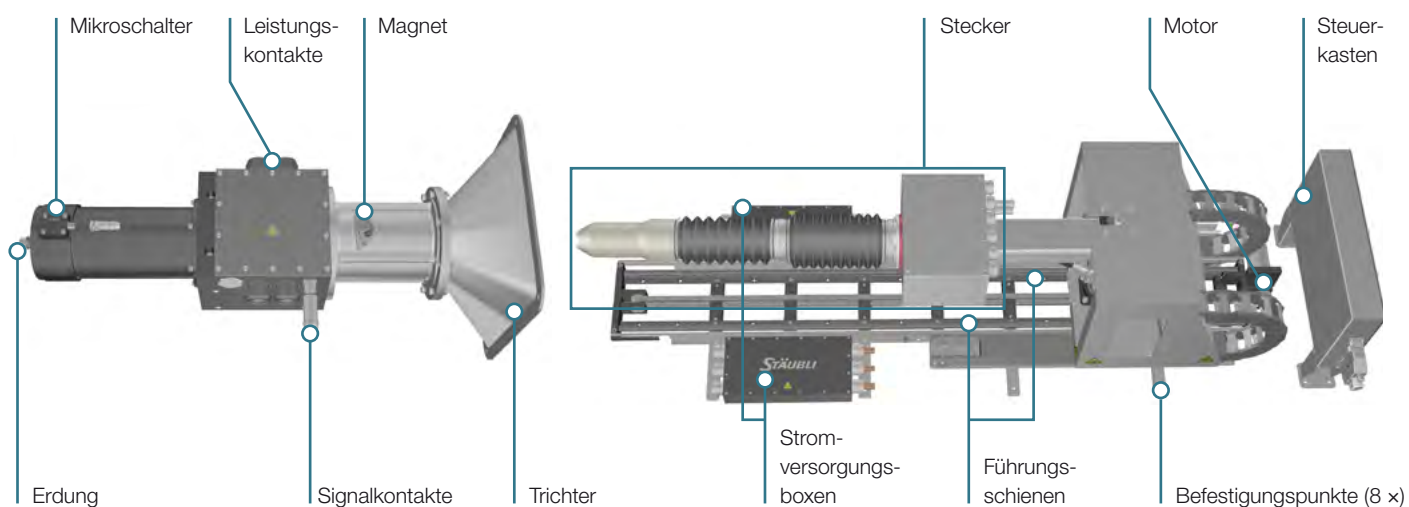

Anordnung und Montage

Die automatisierte ACD-Vorrichtung QCC ist in einem Gehäuse zu montieren. Die Mindestabmessungen für das ACD-Ge-

häuse sind unten angegeben. Die 5 hervorgehobenen Quadrate markieren die Wartungszugänge.

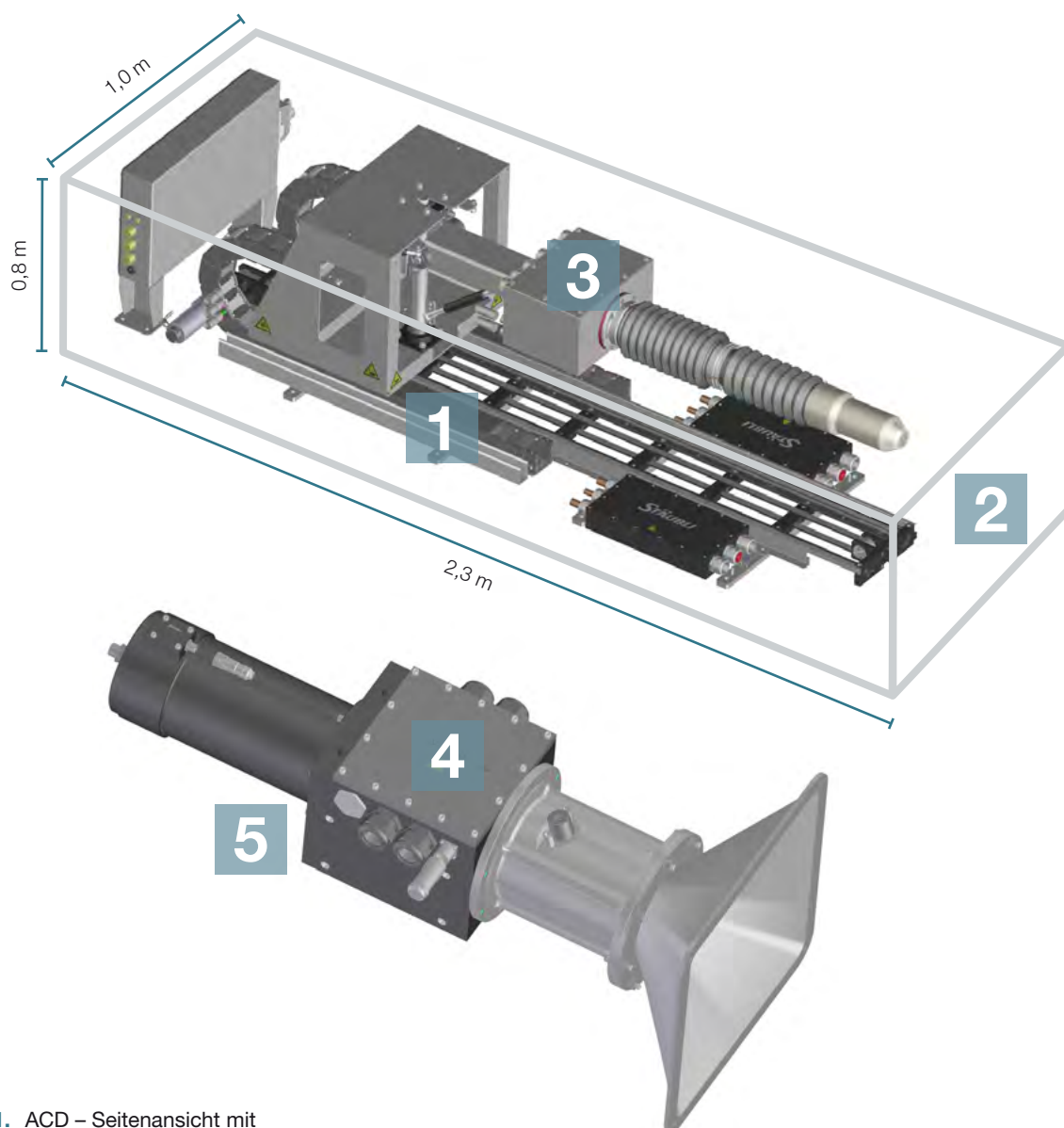

1. ACD – Seitenansicht mit Stromversorgungskasten
2. ACD – Vorderansicht; ist für den Steckvorgang offenzuhalten
3. ACD – von oben
4. Buchse – von oben
5. Platz zum Drehen des Schraubenschlüssels (beidseitig)

Anmerkung

Stellen Sie sicher, dass die Kabelverlegung gemäß den Empfehlungen des Herstellers mit minimalem Biegeradius erfolgt.

ABMESSUNGEN

QCC – ACD

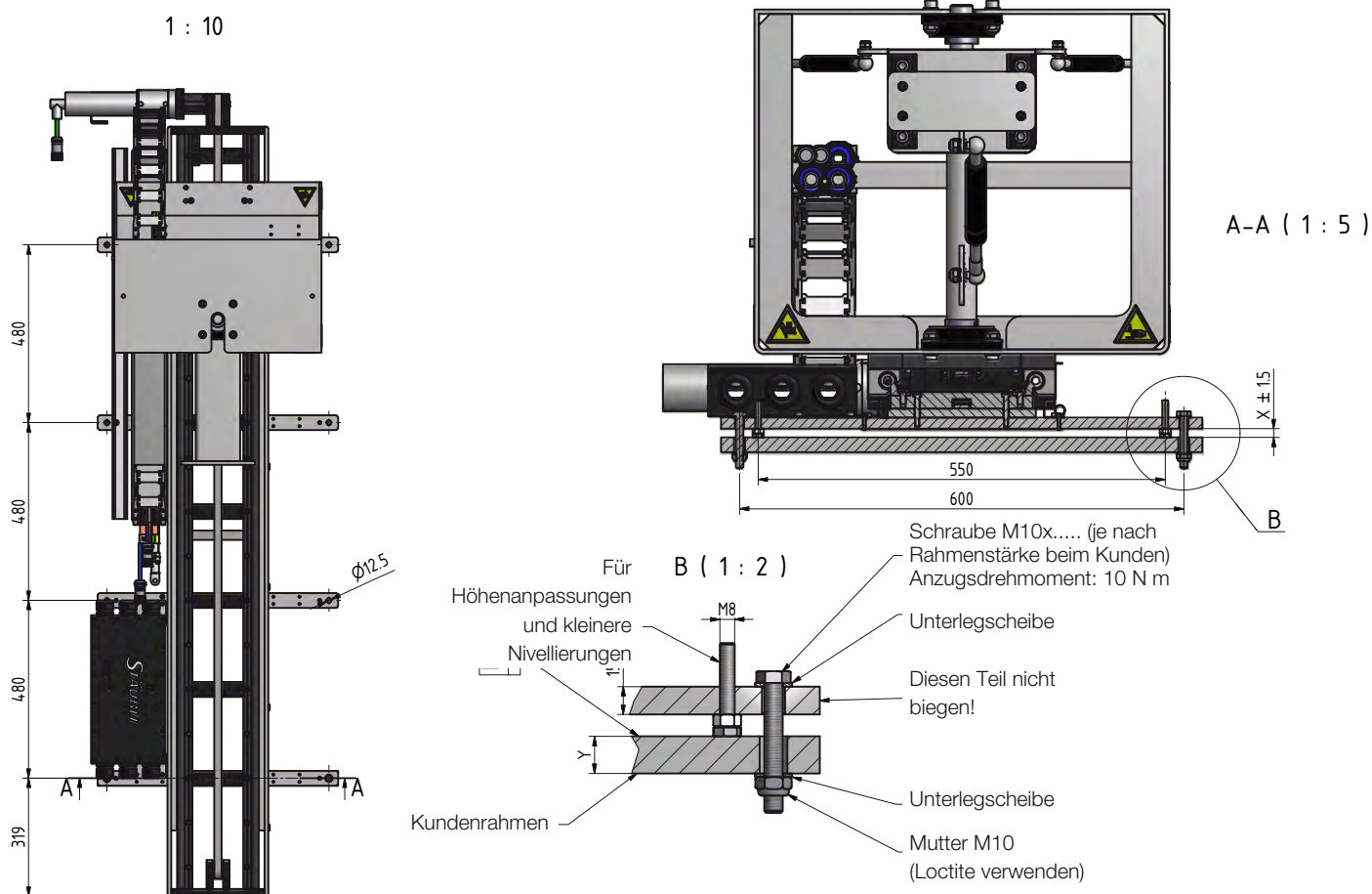

Anmerkung
 *Skizzen zeigen QCC-650 ACD
 QCC-1500 wird mit 2 Stromversorgungs-
 kästen geliefert

Steuerkasten

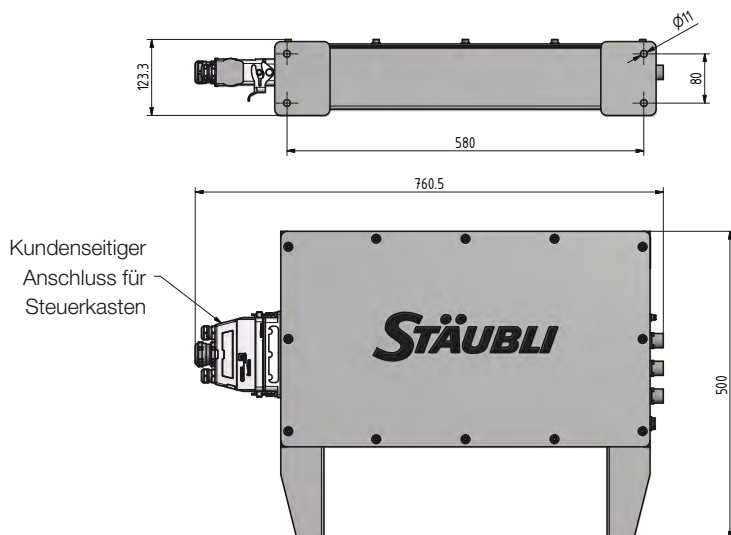

Anmerkung
 Der Steuerungskasten kann bis zu
 2 Meter von der ACD-Einheit entfernt
 montiert werden.

QCC-650 – Buchse (ACD-Gegenstück)

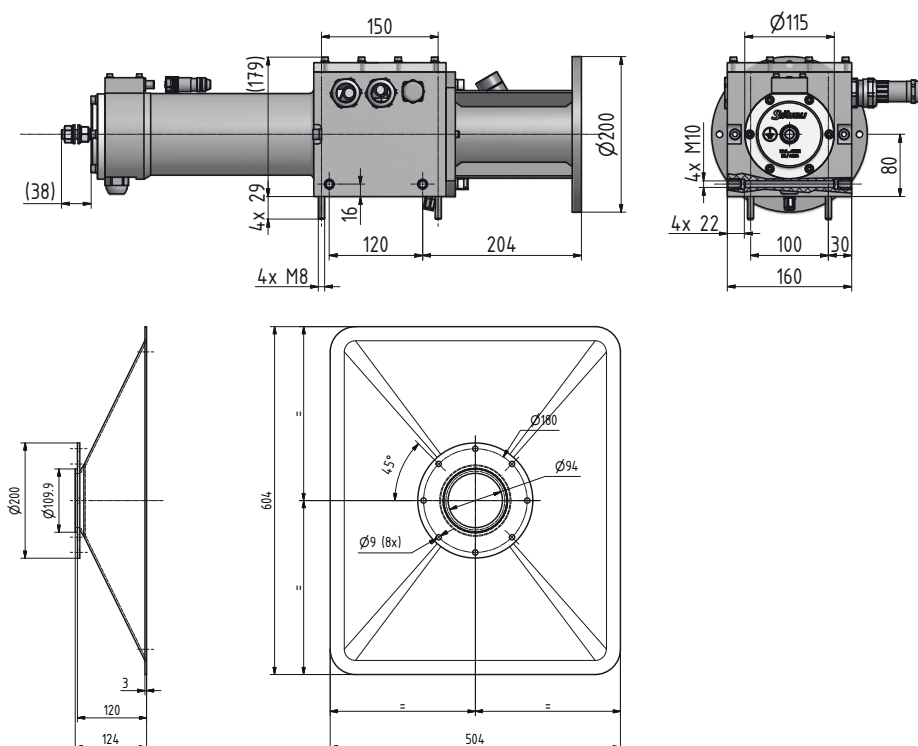

QCC-1500 – Buchse (ACD-Gegenstück)

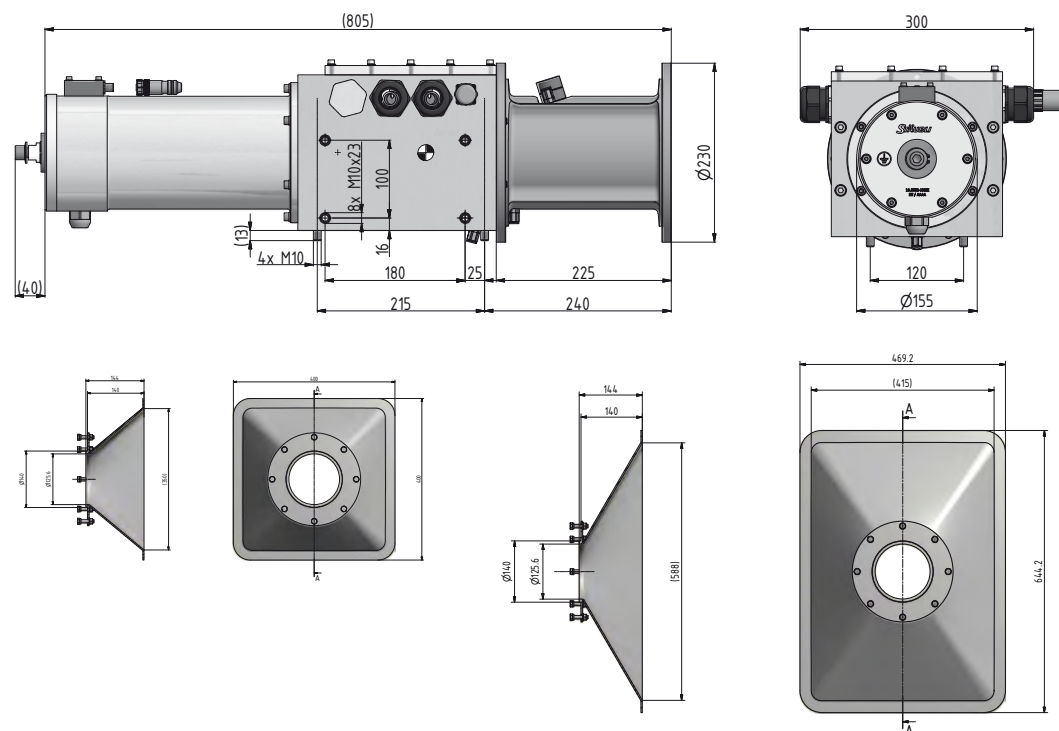

Infografik mit Verkabelungsdetails

QCC-650

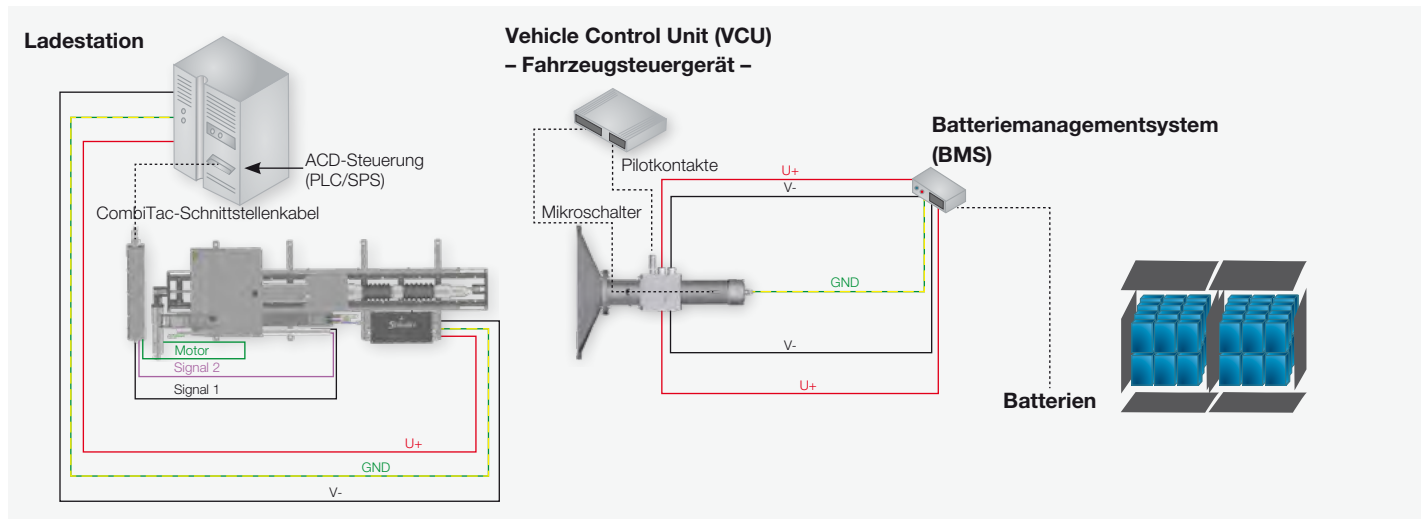

Stromleitungen U+/-/GND
 Bis zu 95 mm²/Außendurchmesser
 10 mm – 32 mm
 Leiterklasse 5 oder 6 empfohlen

CombiTac-Schnittstellenkabel
 Signale (3 verdrehte Adernpaare): 0,25 mm² – 0,75 mm²
 E/A (bis zu 30 Drähte): 0,5 mm² – 1,5 mm²
 Motorleistung (3 Drähte): 2,5 mm² – 4 mm²

Pilotkontakte (Buchsen­seite)
 Bis zu 6 Drähte: 0,14 mm² – 1 mm²

Mikroschalter
 Bis zu 4 Drähte: max. 0,5 mm²

QCC-1500

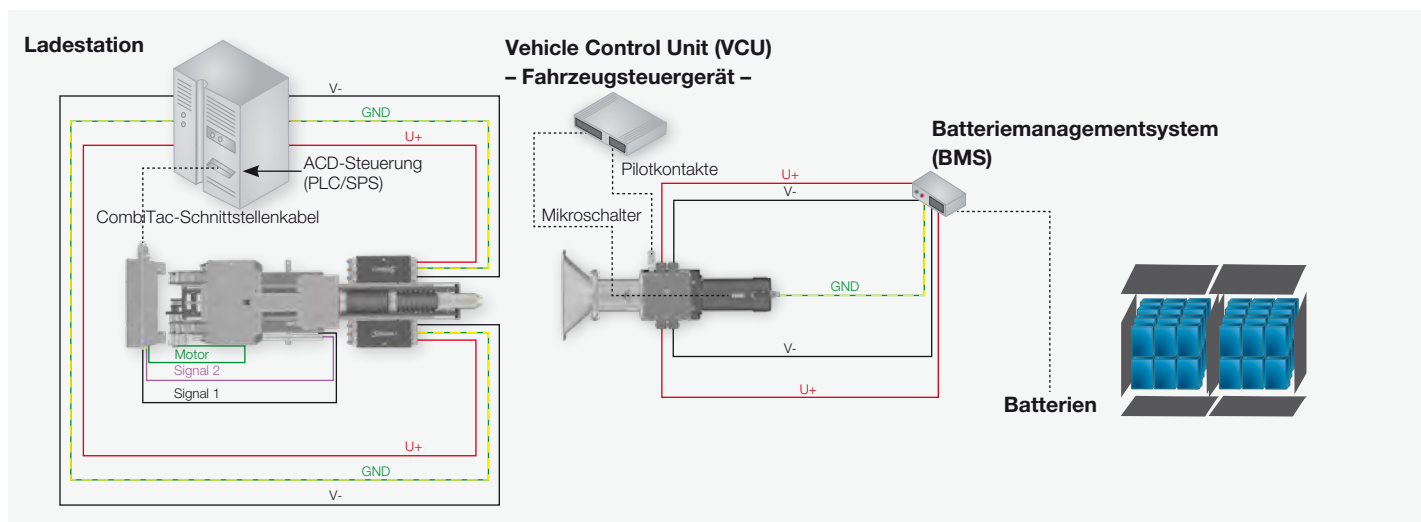

Stromleitungen U+/-/GND
 Bis zu 120 mm²/Außen-Ø 10 mm – 32 mm
 Leiterklasse 5 oder 6 empfohlen

CombiTac-Schnittstellenkabel
 Signale (3 verdrehte Adernpaare): 0,25 mm² – 0,75 mm²
 E/A (bis zu 30 Drähte): 0,5 mm² – 1,5 mm²
 Motorleistung (3 Drähte): 2,5 mm² – 4 mm²

Pilotkontakte (Buchsen­seite)
 Bis zu 6 Drähte: 0,14 mm² – 1 mm²

Mikroschalter
Bis zu 4 Drähte: max. 0,5 mm²

QCC-1500 + Temperatursensor

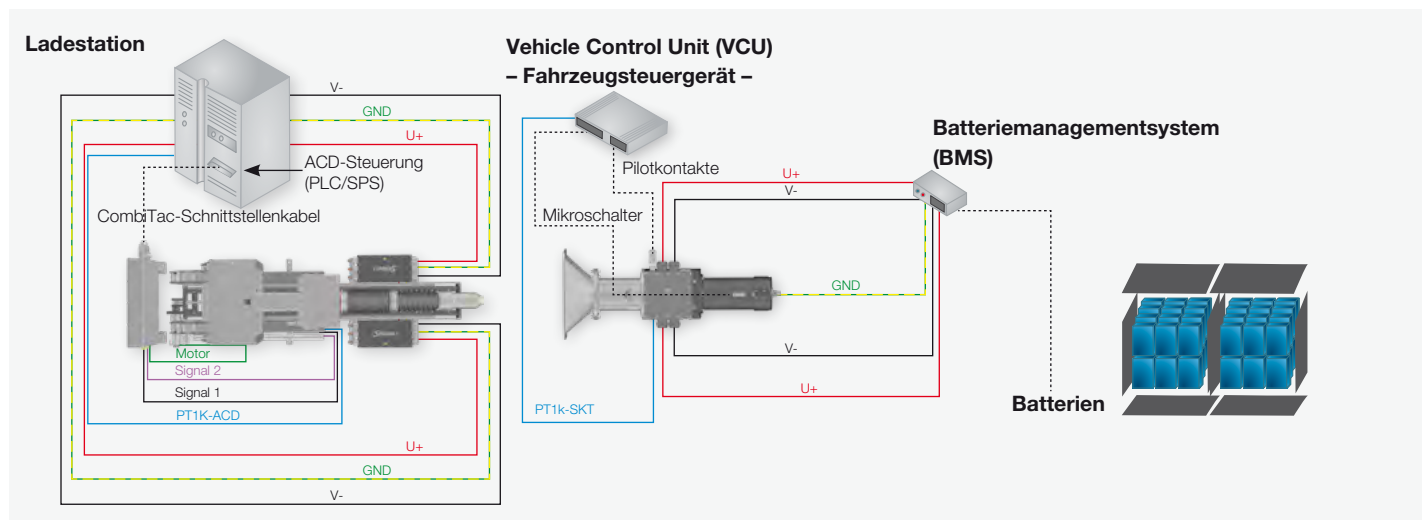

Stromleitungen U+/V-/GND

Bis zu 120 mm²/Außen-Ø 10 mm – 32 mm
Leiterklasse 5 oder 6 empfohlen

CombiTac-Schnittstellenkabel

Signale (3 verdrehte Adernpaare): 0,25 mm² – 0,75 mm²
E/A (bis zu 30 Drähte): 0,5 mm² – 1,5 mm²

Motorleistung (3 Drähte): 2,5 mm² – 4 mm²

Pilotkontakte (Buchenseite)

Bis zu 6 Drähte: 0,14 mm² – 1 mm²

Mikroschalter

Bis zu 4 Drähte: max. 0,5 mm²

PT1000 Temperatursensorkabel

PT1K-ACD-Seite: 3 Drähte 0,75 mm² – 2 mm²
PT1K-SKT-Seite: 3 Drähte 0,14 mm² – 1 mm²

Speicherprogrammierbare Steuerung (Programmable Logic Controller; PLC)

Für die ACD-Steuerung muss eine PLC programmiert und über das CombiTac-Schnittstellenkabel mit dem Steuergerät von Stäubli verbunden werden. Der Anschluss erfolgt über potenzialfreie Kontakte, wobei

das System durch Schließen des Stromkreises angesteuert wird. Durch Öffnen des Stromkreises kehrt das System in die Grundstellung zurück. Eine ausführlichere Präsentation erfolgt in der Regel beim ers-

ten Gespräch mit dem Stäubli-Techniker, der das System in Betrieb nimmt.

Inbetriebnahme und Wartung

Jede ACD-Einheit muss von einem Stäubli-Experten in Betrieb genommen werden, der sicherstellt, dass das System einwandfrei integriert ist und vom ersten Tag an optimal arbeitet. Im Angebot ist dieser Service separat aufgelistet. Wenn Sie Ihre Bestellung aufgeben, wird ein Mitarbeiter des Service-

teams von Stäubli mit Ihnen in Kontakt treten, um:

- Sie bei der Montagevorbereitung zu unterstützen;
- Ihre Fragen zur Systemintegration zu beantworten;

- kurz vor der Inbetriebnahme einen Besuchstermin vor Ort zu vereinbaren.



● Stäubli Units ○ Representatives/Agents

Global presence of the Stäubli Group

www.staubli.com