

**MA213-02 (de_en)
Montageanleitung**

**CombiTac uniq
Koaxial-Steckverbinder**

Inhalt

Sicherheitshinweise	2
Erforderliches Werkzeug	3
Vorbereiten der Leitung	3
Montage der Leitung	3
Kontrolle der Montage	5
Demontage der Kontakte	5
Notizen	6 – 8

**MA213-02 (de_en)
Assembly instructions**

**CombiTac uniq
Coaxial connectors**

Content

Safety Instructions	2
Tools required	3
Cable preparation	3
Cable assembly	3
Checking of assembly	5
Extraction of contacts	5
Notes	6 – 8

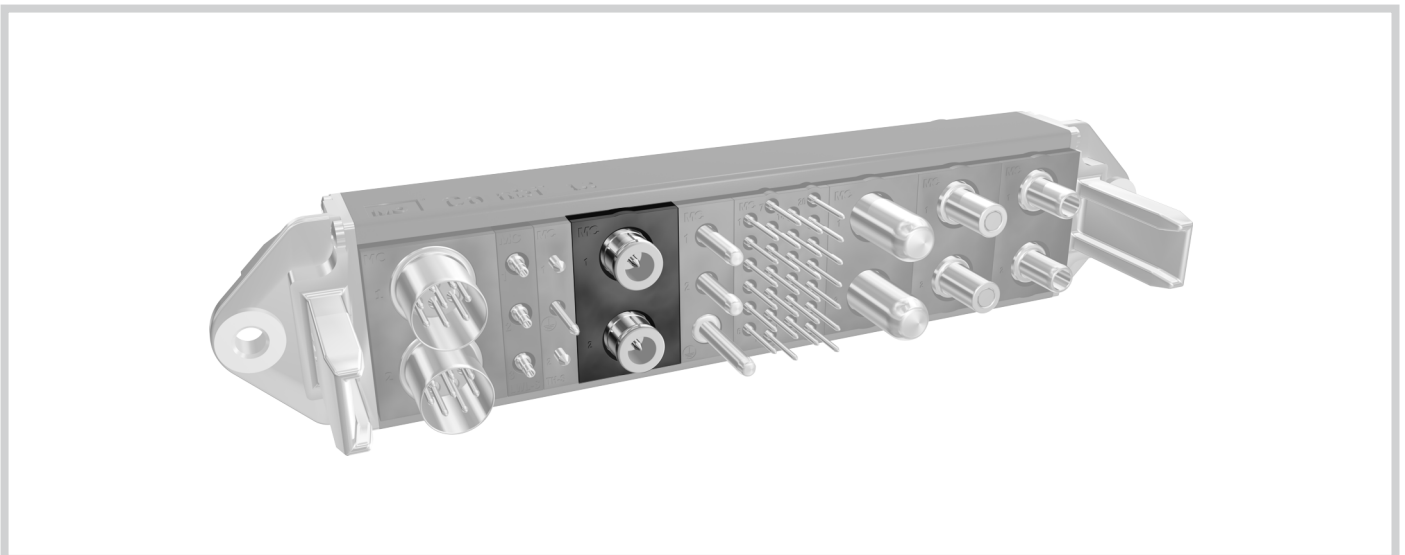

Sicherheitshinweise

Die Montage und Installation der Produkte darf ausschliesslich durch qualifiziertes und erfahrenes Fachpersonal unter Berücksichtigung aller anwendbaren gesetzlichen Sicherheitsbestimmungen und Regelungen erfolgen.

Stäubli Electrical Connectors (Stäubli) lehnt jegliche Haftung infolge Nichteinhaltung dieser Warnhinweise ab.

Benutzen Sie nur die von Stäubli angegebenen Einzelteile und Werkzeuge. Weichen Sie nicht von den hier beschriebenen Vorgängen zur Vorbereitung und Montage ab, da sonst bei der Selbstkonfektionierung weder die Sicherheit noch die Einhaltung der technischen Daten gewährleistet ist. Ändern Sie das Produkt nicht in irgend einer Weise ab.

Nicht von Stäubli hergestellte Steckverbindungen, die mit Stäubli-Elementen steckbar sind und von einigen Herstellern manchmal auch als „Stäubli-kompatibel“ bezeichnet werden, entsprechen nicht den Anforderungen für eine sichere, langzeitstabile elektrische Verbindung und dürfen aus Sicherheitsgründen nicht mit Stäubli-Elementen gesteckt werden. Stäubli übernimmt daher keine Haftung, falls diese von Stäubli nicht freigegebenen Steckverbindungen mit Stäubli-Elementen gesteckt werden und deshalb Schäden entstehen.

 **Die hier beschriebenen Arbeiten dürfen nicht an stromführenden oder unter Spannung stehenden Teilen durchgeführt werden.**

 **Der Schutz vor einem elektrischen Schlag muss durch das Endprodukt (d.h. dem korrekt konfigurierten Steckverbinder) gegeben sein und vom Anwender selbst sichergestellt werden.**

 **Die Steckverbindungen dürfen nicht unter Last getrennt werden. Das Stecken und Trennen unter Spannung ist zulässig.**

 Vor jedem Gebrauch ist durch Besichtigen (im besonderen die Isolation) zu prüfen, ob keine äusseren Mängel vorhanden sind. Wenn Zweifel bezüglich der Sicherheit bestehen, muss ein Fachmann hinzugezogen werden oder der Steckverbinder muss ausgetauscht werden.

 Die Steckverbinder im Gehäuse sind vor Wasser geschützt gemäss der für das jeweilige Produkt angegebenen IP-Schutzart.

 Nicht gesteckte Steckverbinder sind vor Feuchtigkeit und Schmutz zu schützen. Die Steckverbinder dürfen nicht im verschmutzten Zustand miteinander gesteckt werden.

 Weitere technische Daten entnehmen Sie bitte dem Produktkatalog.

Safety instructions

The products may be assembled and installed exclusively by suitably qualified and trained specialists duly observing all applicable safety regulations.

Stäubli Electrical Connectors (Stäubli) does not accept any liability in the event of failure to observe these warnings.

Use only the components and tools specified by Stäubli. In case of self-assembly, do not deviate from the preparation and assembly instructions as stated herein, otherwise Stäubli cannot give any guarantee as to safety or conformity with the technical data. Do not modify the product in any way.

Connectors not originally manufactured by Stäubli which can be mated with Stäubli elements and in some cases are even described as "Stäubli-compatible" by certain manufacturers do not conform to the requirements for safe electrical connection with long-term stability, and for safety reasons must not be plugged together with Stäubli elements. Stäubli therefore does not accept any liability for any damages resulting from mating such connectors (i.e. lacking Stäubli approval) with Stäubli elements.

 **The work described here must not be carried out on live or load-carrying parts.**

 **Protection from electric shock must be assured by the end product (i.e. by the correctly assembled plug connector) and by its user.**

 **The plug connections must not be disconnected under load. Plugging and unplugging when live is permitted.**

 Each time the connector is used, it should previously be inspected for external defects (particularly in the insulation). If there are any doubts as to its safety, a specialist must be consulted or the connector must be replaced.

 The plug connectors in the housing are protected from water in accordance with the IP protection class stated for the relevant product.

 Unmated plug connectors must be protected from moisture and dirt. The male and female parts must not be plugged together when soiled.

 For further technical data please see the product catalogue.

Erklärung der Symbole

 **Warnung vor gefährlicher elektrischer Spannung**

 **Warnung vor einer Gefahrenstelle**

 **Nützlicher Hinweis oder Tipp**

Explanation of the symbols

 **Warning of dangerous voltages**

 **Warning of a hazard area**

 **Useful hint or tip**



1

Erforderliches Werkzeug

(ill. 1)
Abisolierwerkzeug CT-AIWZ/COAX
Bestell-Nr. 33.3011

Tools required

(ill. 1)
Insulation stripper CT-AIWZ/COAX
Order No. 33.3011



2

(ill. 2)
Crimpzange CT-CZ/COAX
Bestell-Nr. 33.3010

(ill. 2)
Crimping pliers CT-CZ/COAX
Order No. 33.3010



3

(ill. 3)
Einsetzwerkzeug Stift/Buchse
ME-WZ5, Bestell-Nr. 18.3013

(ill. 3)
Insertion tool pin/socket
ME-WZ5, Order No. 18.3013

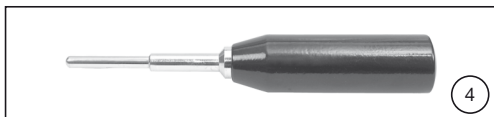

4

(ill. 4)
Buchsen Ausbauwerkzeug MSA-WZ5
Bestell-Nr. 18.3015
Stift Ausbauwerkzeug MSA-WZ8
Bestell-Nr. 18.3022

(ill. 4)
Extraction tool (socket) MSA-WZ5
Order No. 18.3015
Extraction tool (pin) MSA-WZ8
Order No. 18.3022

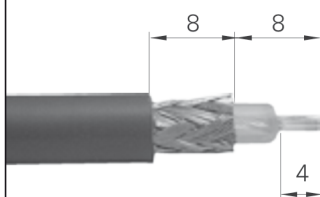
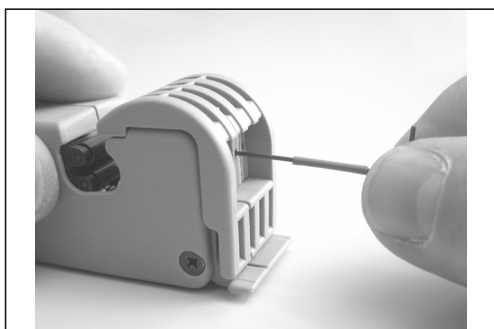

5

Vorbereiten der Leitung

(ill. 5)
Das Abisolierwerkzeug
CT-AIWZ/COAX auf die gezeigten
Masse einstellen und die Leitung abiso-
lieren.

Cable preparation

(ill. 5)
Adjust the insulation stripper
CT-AIWZ/COAX according to the indi-
cated dimensions and strip the cable.

Montage der Leitung

i Hinweis:
Der Montagevorgang für Buchsen
und Stifte ist identisch..

Cable assembly

i Note:
The assembly procedures for sock-
ets and plugs are identical.

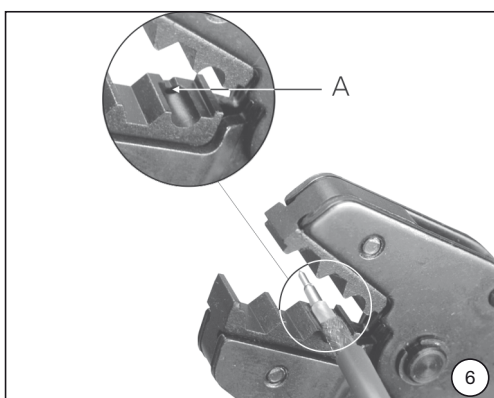

6

(ill. 6)
Einzelleiter in die Crimphülse des Kon-
taktes bis zum Anschlag einführen.
Zum Crimpen die weiße Isolation des
Innenleiters an den Anschlag A der
Crimpposition 1.69 halten. Leiter dabei
in axialer Richtung in die
Crimphülse drücken.
Angeschlossene Leiter müssen vor und
nach dem Crimpen im Sichtloch der
Crimphülse sichtbar sein.

(ill. 6)
Insert wire into the contact crimping
sleeve to the limit. For crimping hold
the white insulation of the inner con-
ductor onto the end stop A of the crimp
position 1.69, gently push the wires into
the sleeve and crimp.
Wires must be visible in the sight hole
before and after crimping.

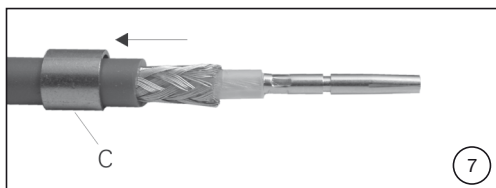

(ill. 7)
Crimphülse C auf das Kabel schieben.

(ill. 7)
Slip crimp sleeve C onto the cable.

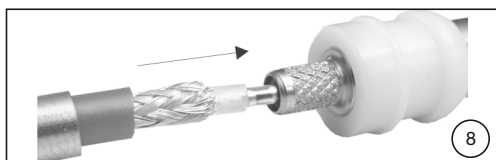

(ill. 8)
Kabel in das Crimpgehäuse einführen bis der Kontakt im Innenisolator einrastet.

(ill. 8)
Insert the cable into the crimp housing until the contact engages in the inner insulator.

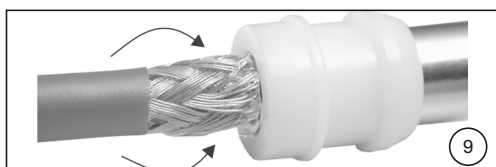

(ill. 9)
Schirm über das Crimpgehäuse schieben.

(ill. 9)
Push the shield wires over the crimp housing.

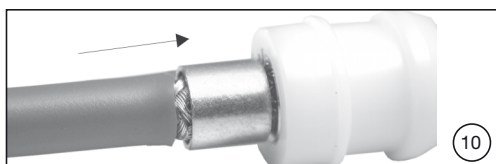

(ill. 10)
Crimphülse über den Schirm schieben.

(ill. 10)
Slip the crimp sleeve over the shield.



(ill. 11)
Crimphülse in der entsprechenden Position RG58 = 5.41 oder RG59 = 6.48 crimpen.

(ill. 11)
Crimp the crimp sleeve in the required position RG58 = 5.41 or RG59 = 6.48.

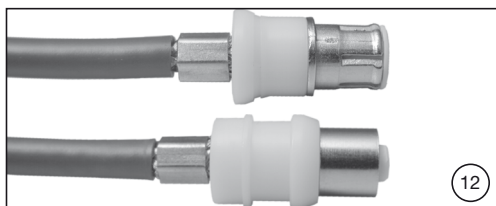

(ill. 12)
Der Montagevorgang für Buchsen und Stifte ist identisch.

(ill. 12)
The assembly steps for sockets and pins are similar.

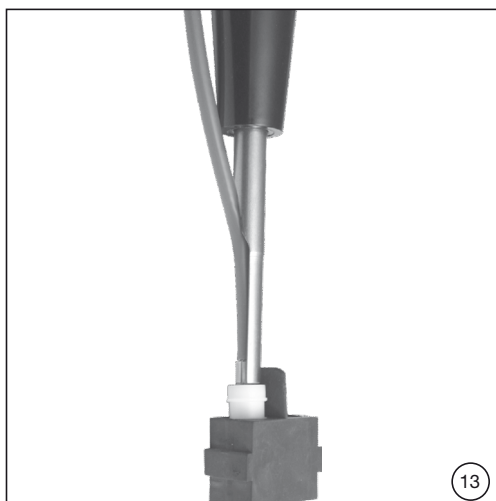

(ill. 13)
Kontakte mit dem Einsetzwerkzeug ME-WZ5 in die Kontaktträger einsetzen bis zum Einrasten. Das Einsetzen der Koaxial-Steckverbinder kann erleichtert werden, indem die Kontaktträger mit Industrialkohol benetzt werden.

(ill. 13)
Insert the contacts in the contact carrier by means of the inserting tool ME-WZ5 until they engage. The insertion of the coaxial connectors can be facilitated by previously wetting the contact carriers with industrial alcohol.

i Hinweis:

Um Beschädigungen der Kontaktträger zu vermeiden, müssen die Einsetzwerkzeuge parallel zur Achse geführt werden und der Andruck soll kreisförmig verteilt werden.

i Note:

To avoid damage to the contact carriers, the inserting tools must be guided parallel to the axis and the pressure should be distributed circular.

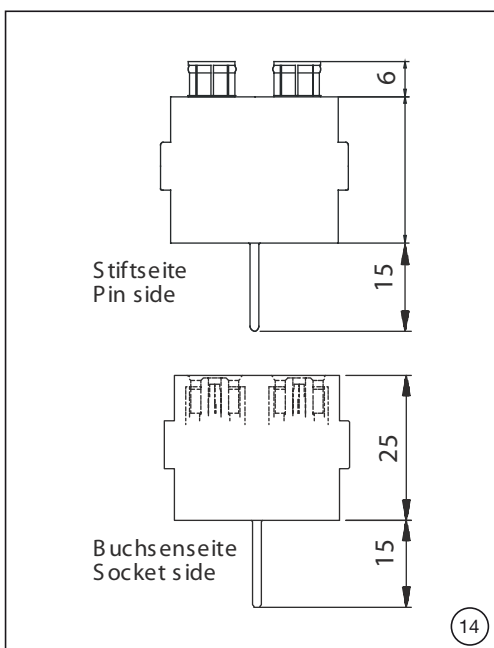

Kontrolle der Montage

(ill. 14)

Stiftseite:

Das richtige Einrasten der Koaxial-Stecker muss mit den gezeigten Massen kontrolliert werden.

Buchsenenseite:

Bei den Koaxial-Buchsen muss der Innenisolator bündig mit der Oberkante des Kontaktträgers sein.

Checking of assembly

(ill. 14)

Pin side:

The correct engagement of the coaxial pin connector has to be checked with the indicated sizes.

Socket side:

The inner insulator of the coaxial sockets must be flush with the top edge of the contact carrier.

Demontage der Kontakte

(ill. 15)

Bei Reparaturen werden die Kontakte mit den entsprechenden Ausbauwerkzeugen (siehe Seite 3) von der Steckseite her aus den Kontaktträgern gedrückt.

Extraction of contacts

(ill. 15)

In case of repairs, remove contacts from the contact carriers by pushing from the plugging side with the appropriate extraction tool, (see page 3).



Notizen / Notes:

Notizen / Notes:

Notizen / Notes:

**Hersteller/Producer:
Stäubli Electrical Connectors AG**

Stockbrunnenrain 8
4123 Allschwil/Switzerland
Tel. +41 61 306 55 55
Fax +41 61 306 55 56
mail ec.ch@staubli.com
www.staubli.com/electrical