

## MA420 (fr\_en) Notice d'utilisation

## MA420 (fr\_en) Operating instructions

### Pince à sertir CT-CP

### Crimping pliers CT-CP

#### Sommaire

Consignes de sécurité .....	2
Présentation des propriétés .....	3
Changement de jeu de matrices de sertissage .....	4
Sertissage .....	5
Relâchement prématuré .....	7

#### Content

Safety Instructions .....	2
Features overview .....	3
Change of crimping die set .....	4
Crimping .....	5
Premature release .....	7



Type	No. de Cde Order No.	Section du câble Conductor cross section (mm <sup>2</sup> )	AWG	Désignation Description
CT-CP	33.3930			Pincer à sertir/Crimping pliers
CT-I-CP6	33.3932	6	10	Matrice/Crimping die
CT-I-CP4	33.3931	4	12	

**i Remarque :**  
Pour l'entretien et la maintenance, consultez les informations du fabricant, sur [www.wezag.de](http://www.wezag.de)

**i Note:**  
For service and maintenance, consider manufacturer information, [www.wezag.de](http://www.wezag.de)

## Consignes de sécurité

Utiliser uniquement les pièces et les outils recommandés par Stäubli puis suivre scrupuleusement les étapes de préparation et de montage décrites ci-dessous. Le cas échéant, ni la sécurité ni le respect des caractéristiques techniques ne sont garantis par Stäubli. Ne modifier le produit d'aucune manière.

Les connecteurs non fabriqués par Stäubli, parfois qualifiés de « compatibles Stäubli » par certains fabricants et enfichables avec des éléments Stäubli, ne répondent pas aux exigences d'une liaison électrique sûre et stable à long terme. Pour des raisons de sécurité, ils ne doivent pas être enfichés dans des éléments Stäubli. Par conséquent, nous déclinons toute responsabilité si ces connecteurs non approuvés par Stäubli sont utilisés avec des éléments Stäubli et que des dommages en résultent.

Stäubli Electrical Connectors (Stäubli) décline toute responsabilité en cas de non-respect de ces consignes.

## Safety instructions

Use only the components and tools specified by Stäubli. In case of self-assembly, do not deviate from the preparation and assembly instructions as stated herein, otherwise Stäubli cannot give any guarantee as to safety or conformity with the technical data. Do not modify the product in any way.

Connectors not originally manufactured by Stäubli which can be mated with Stäubli elements and in some cases are even described as "Stäubli-compatible" by certain manufacturers do not conform to the requirements for safe electrical connection with long-term stability, and for safety reasons must not be plugged together with Stäubli elements. Stäubli therefore does not accept any liability for any damages resulting from mating such connectors (i.e. lacking Stäubli approval) with Stäubli elements.

Stäubli Electrical Connectors (Stäubli) does not accept any liability in the event of failure to observe these warnings.



**IEC 60417-6182**  
Installation, expertise électrotechnique

**Installation, electrotechnical expertise**

Le montage et l'installation des produits ne doivent être effectués que par du personnel qualifié et formé en respectant toutes les dispositions de sécurité et les réglementations légales applicables.

The products may be assembled and installed by electrically skilled or instructed persons duly observing all applicable safety regulations.



**IEC 60417-6042**  
Danger, risque d'électrocution

**Caution, risk of electric shock**

Travailler hors tension  
Respecter les cinq règles de sécurité relatives au travail sur des installations électriques.

Après identification des installations électriques correspondantes, les cinq exigences essentielles suivantes doivent être appliquées dans l'ordre spécifié à moins qu'il y ait des raisons essentielles pour faire autrement:

- déconnecter complètement;
- sécuriser contre la réalimentation;
- Vérifier l'absence de tension de service;
- Mettre à la terre et en court-circuit;
- Mettre hors de portée les pièces nues voisines restant sous tension.

Toute personne participant à ces travaux doit être qualifiée ou avertie, ou doit être surveillée par une telle personne.

Source: EN 50110-1:2013 (DIN EN 50110-1, VDE 0105-1)

La protection contre les chocs électriques doit également être vérifiée pour l'ensemble des équipements de l'application finale.

Work in a de-energized state  
Follow the five safety rules, when working on electrical installations. After the respective electrical installations have been identified, the following five essential requirements shall be undertaken in the specified order unless there are essential reasons for doing otherwise:

- disconnect completely;
- secure against re-connection;
- verify absence of operating voltage;
- carry out grounding and short-circuiting;
- provide protection against adjacent live parts.

Any person engaged in this work activity shall be electrically skilled or instructed, or shall be supervised by such a person.

Source: EN 50110-1:2013

Protection against electric shock shall be checked in the end-use applications too.



**ISO 7000-0434B**  
Attention

**Caution**

Avant chaque utilisation, vérifier auparavant l'absence de tout défaut externe (et en particulier l'isolation). En cas de doute concernant la sécurité du matériel, faire appel à un expert ou procéder au remplacement du connecteur incriminé.

Each time the connector is used, it should previously be inspected for external defects (particularly the insulation). If there are any safety concerns, a specialist must be consulted or the connector must be replaced.



**Remarque ou conseil utile**

**Useful hint or tip**

Pour les caractéristiques techniques détaillées, se reporter au catalogue des produits, [www.staubli.com/electrical](http://www.staubli.com/electrical)

For further technical data please see the product catalog, [www.staubli.com/electrical](http://www.staubli.com/electrical)

## Présentation des propriétés

L'outil manuel se compose essentiellement de la tête de sertissage avec une matrice de sertissage, de deux boulons d'arrêt pour la tête de sertissage, d'une poignée mobile et d'un mécanisme de verrouillage.

## Features overview

The hand tool consists essentially of the crimp head with a crimp die, two locking bolts for the crimp head, a movable handle and a locking mechanism.

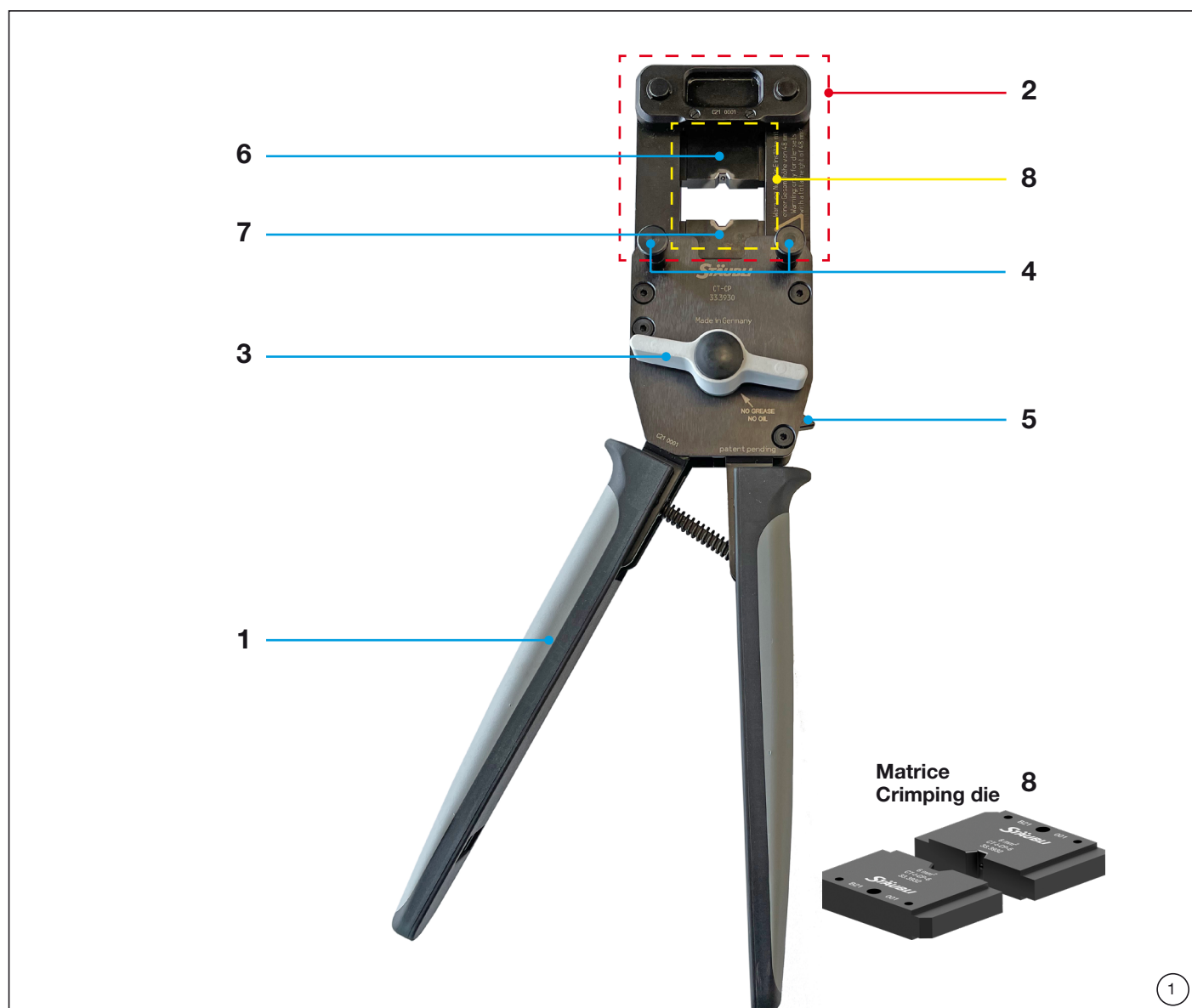

**(ill. 1)**

1. Poignée
2. Adaptateur
3. Levier d'avance rapide
4. Broches
5. Levier de relâchement
6. Matrice de sertissage supérieure
7. Matrice de sertissage inférieure
8. Jeu de matrices de sertissage

**(ill. 1)**

1. Handle
2. Adapter
3. Fast feed lever
4. Pins
5. Release lever
6. Upper crimping die
7. Lower crimping die
8. Crimping die set

1

### Changement de jeu de matrices de sertissage

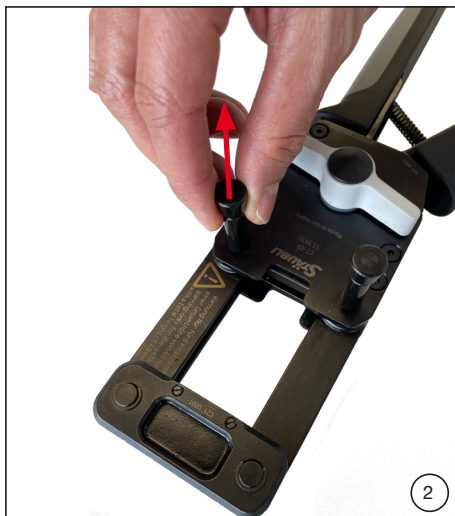

- (ill. 2)**
- Ouvrir l'outil.
  - Desserrer les broches de l'outil et les sortir jusqu'à l'arrêt.

- (ill. 3)**  
Enlever l'adaptateur.

### Change of crimping die set



- (ill. 2)**
- Open the tool.
  - Loose the pins of the basic tool and extract them until stop.
- (ill. 3)**  
Remove the adapter.



- (ill. 4 – 7)**
- Introduire la matrice de sertissage inférieure jusqu'à ce qu'elle se verrouille.
  - Introduire la matrice de sertissage supérieure jusqu'à ce qu'elle se verrouille.
  - Placer l'adaptateur sur l'outil et verrouiller les broches.
  - Jeu de matrices de sertissage correctement monté.

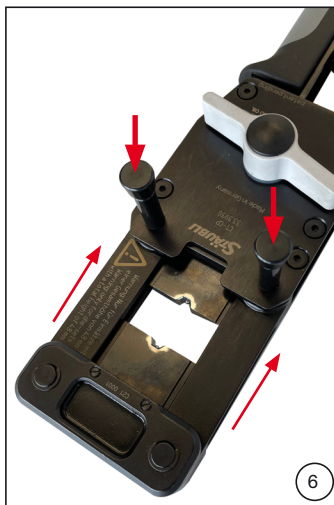

- (ill. 4 – 7)**
- Insert the lower crimping die until it is locked.
  - Insert the upper crimping die until it is locked.
  - Put the adapter on the basic tool and lock the pins.
  - Correctly mounted crimping die set.

## Sertissage



(ill. 8 – 10)

- Ouvrir l'outil.
- Introduire le contact au centre de la zone de sertissage requise.
- Actionner le levier d'avance rapide dans le sens inverse des aiguilles d'une montre, jusqu'à ce que le contact soit maintenu (ou appuyer sur les poignées).

## Crimping



(ill. 8 – 10)

- Open the tool.
- Insert contact to the center of the respective crimping zone.
- Operate the fast feed lever anticlockwise until the contact is hold (alternatively press the handles).

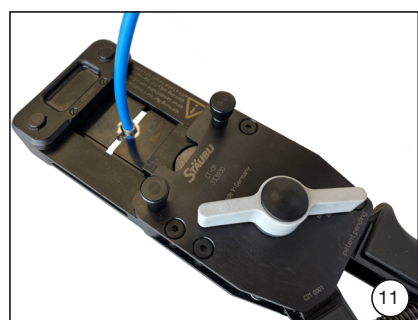

(ill. 11 – 12)

- Introduire le câble.
- Ouvrir et fermer l'outil entièrement jusqu'à ce que la matrice de sertissage inférieure soit en position de base.

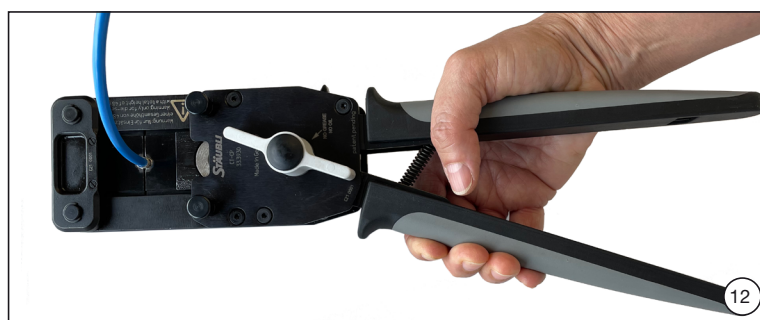

(ill. 11 – 12)

- Insert cable.
- Open and close the tool completely until the lower crimping die is in the basic position.

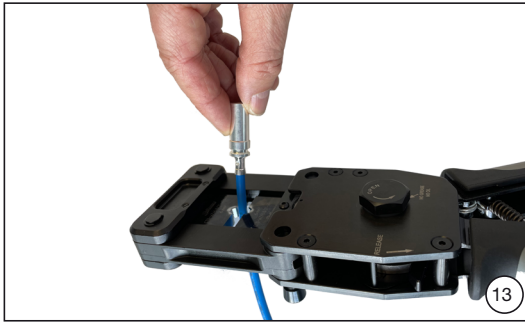

**(iii. 13)**

- Relâcher les broches de l'outil, ouvrir l'adaptateur.
- Sortir le connecteur serté.

**(iii. 13)**

- Loose the pins of the basic tool, open adapter.
- Remove crimped connector.



## Relâchement prématuré

### Version 1 :

avec levier d'avance rapide à la main

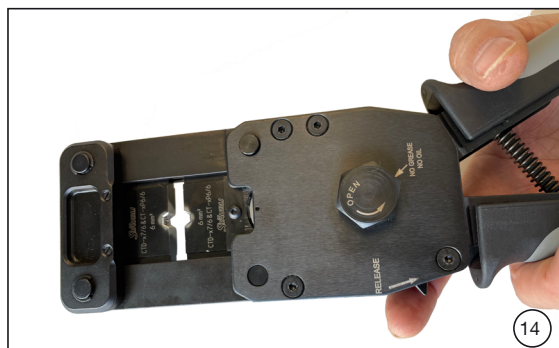

**(ill. 14)**

Abaisser le levier de relâchement et le maintenir ainsi.

**(ill. 15)**

Actionner le levier d'avance rapide dans le sens des aiguilles d'une montre, jusqu'à ce que la matrice de sertissage inférieure soit en position de base.

### Version 2 :

avec une clé (si le relâchement n'est pas possible à la main).

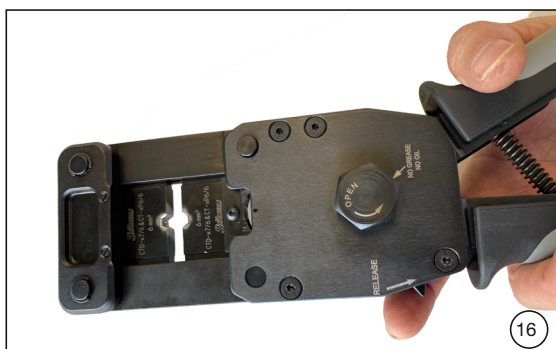

**(ill. 16)**

Fermer légèrement les poignées jusqu'à ce que le levier de relâchement puisse être abaissé pour sortir de la structure dentée.

**(ill. 17)**

Maintenir le levier de relâchement abaissé, appliquer la clé et faire bouger l'écrou dans le sens inverse des aiguilles d'une montre, jusqu'à ce que la matrice de sertissage inférieure soit en position de base.

## Premature release

### Version 1:

with fast feed lever by hand



**(ill. 14)**

Press release lever down and hold it.

**(ill. 15)**

Operate the fast feed lever clockwise until the lower crimping die is in the basic position.

### Version 2:

by a wrench (if the release is not possible by hand).

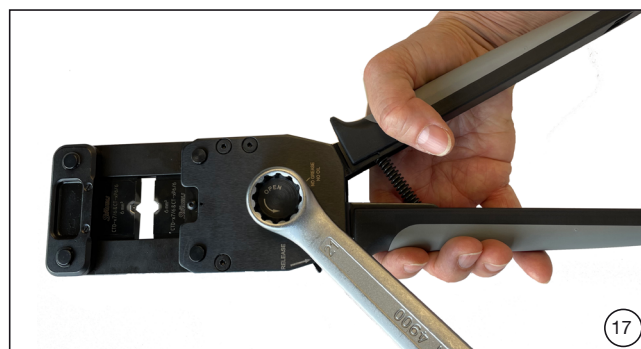

**(ill. 16)**

Close the handles slightly until the release lever can be pressed down out of the teeth structure.

**(ill. 17)**

Keep the release lever pressed, apply the wrench and move the nut anticlockwise until the lower crimping die is in the basic position.

**⚠ Attention**

Ne pas utiliser le fil serti en cas de relâchement prématuré ! Veiller à ce que les fils mal sertis soient éliminés et ne soient pas utilisés.

**⚠ Attention**

Do not use the crimped wire in case of a premature release! Pay attention that incorrect crimped wires are disposed and not processed.

---

**Fabricant/Producer:**  
**Stäubli Electrical Connectors AG**

Stockbrunnenrain 8  
4123 Allschwil/Switzerland  
Tel. +41 61 306 55 55  
Fax +41 61 306 55 56  
mail ec.ch@staubli.com  
www.staubli.com/electrical